

CARRITO CON ESTANTES

PARA MODELOS DE SOBREMESA



FEATURES

- Dimensiones (l x w x h)
606 x 483 x 673 mm
- Peso 17 kg
- Todo en acero inoxidable
- Ruedas con freno
- Mejor movilidad
- Estantes to store printer, labels, pouches and other accessories
- Uso óptimo del espacio
- Apto para todos los modelos de mesa, excepto B52 y B62

DESCRIPCIÓN

Adecuado para todos los modelos de mesa de Henkelman, excepto el Boxer 52 y 62. Es ideal para aumentar la movilidad de la máquina, para poner una impresora, accesorios, etiquetas y bolsas. Use su espacio de manera eficiente utilizando el carro de acero inoxidable completo



Henkelman ofrece una garantía estándar de 3 años

CARRITO CON ESTANTES- ESPECIFICACIONES TÉCNICAS

CARRITO CON ESTANTES - ESPECIFICACIONES TÉCNICAS

DIMENSIONES

En mm

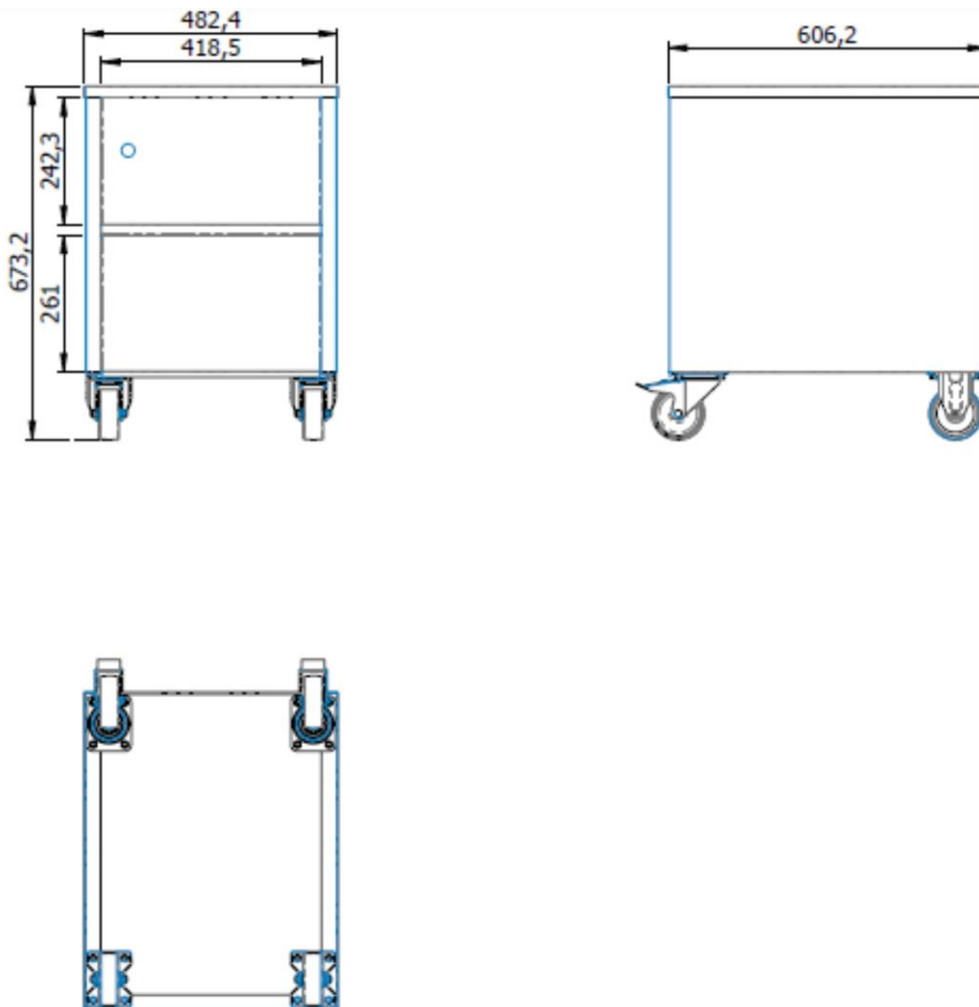

	Dimensiones L x W x H (mm)	Peso (kg)
Carrito	606 x 483 x 673	17



HENKELMAN BV
Titaniumlaan 10
5221 CK 's-Hertogenbosch
The Netherlands

Sales support
P +31 73 621 36 71
E info@henkelman.com
Service/technical support
P +31 73 621 36 71
E service@henkelman.com